

部 品 図

AH205Z-2 型

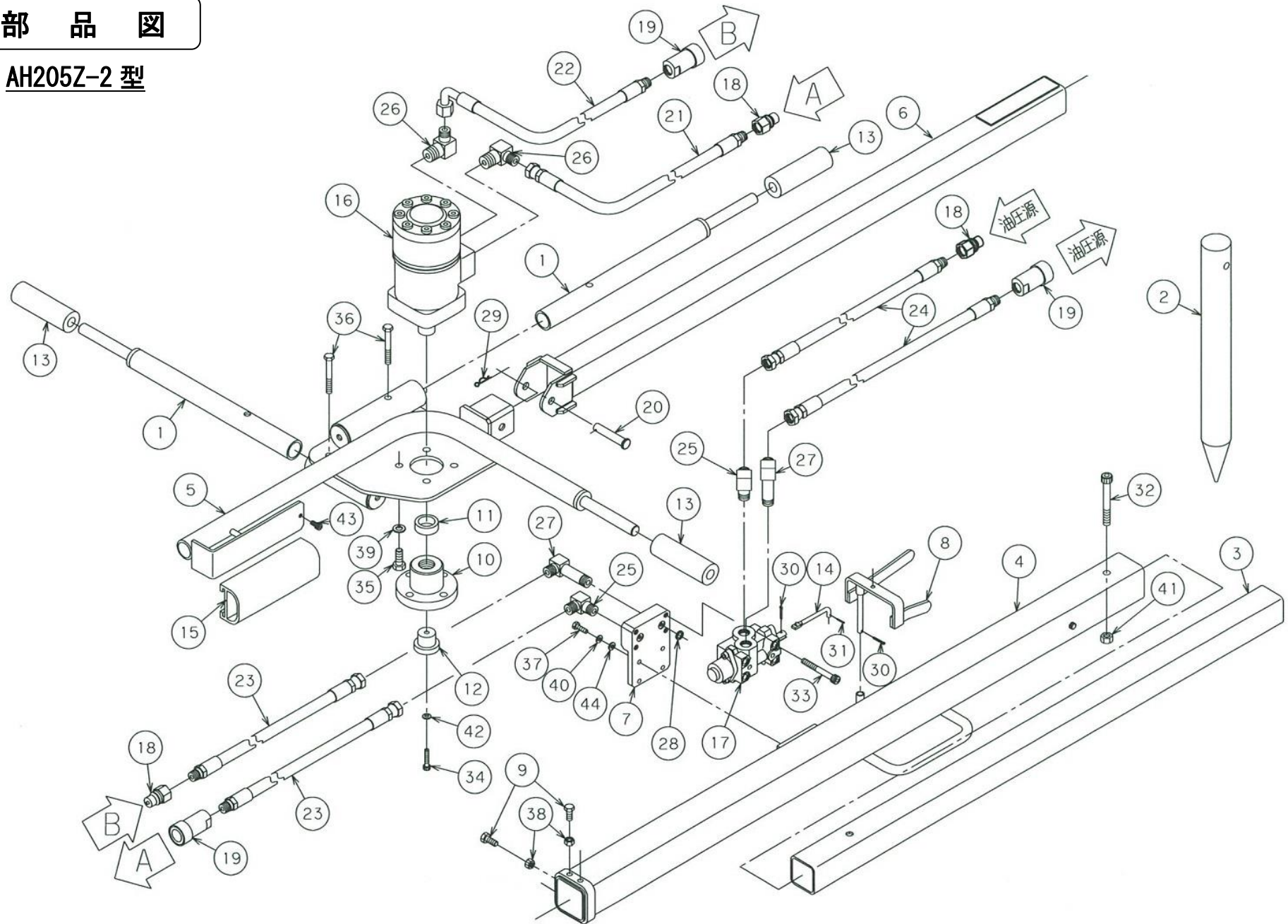

## 部 品 表

No.	部品番号	部品名称	数量	No.	部品番号	部品名称	数量
1	S1MSZ002B	差込ハンドル	2	23	21091・6-120---	ホース	2
2	S1MSZ003A	アンカー	1	24	21091・6-100---	ホース	2
3	S1MSY004A	延長トルクバー(1000)	1	25	N-1034-06	アダプタ	2
4	S1MSY013A	トルクバーD	1	26	N-1034-08-06	アダプタ	2
5	S1MSY006A	ハンドル(A)	1	27	N-9034-06	アダプタ	2
6	R9SSY002A	トルクバーA	1	28	OP-10 1B	Oリング	2
7	R9SSZ004A	マニホールド	1	29	PM-12	マツバピン	1
8	R9SSY005A	操作レバー	1	30	PS-3.2×15	ピン	2
9	S1MSZ014A	M8 ボルト追加工	4	31	PS-2×12	ピン	1
10	S1MSZ015A	スプラインボス A	1	32	BH-10×80	ボルト	1
11	R9SSZ009A	カラー	1	33	BH-8×65	ボルト	4
12	S1MSZ016A	プラグ B	1	34	BH-6×25(14.9T)	ボルト	1
13	1120-414	ハンドルグリップ	3	35	B-10×25	ボルト	4
14	0341-4003	リンク	1	36	B-8×65	ボルト	2
15	0310-007	パット	1	37	B-6×20	ボルト	4
16	ORB-S-280-4PJ	油圧モーター	1	38	N1-8	ナット	4
17	TFD5-03	方向制御弁	1	39	WS-10	ザガネ	4
18	QC-03M	カプラ(オス)	3	40	WS-6	ザガネ	4
19	QC-03F	カプラ(メス)	3	41	N1-10	ナット	1
20	PHCLGN12-62	ヒンジピン	1	42	WF2H-6	ザガネ	1
21	21091・6--50--	ホース	1	43	BH-6×12	ボルト	1
22	21091・8--45--	ホース	1	44	WP-6	ザガネ	4~8(※)

(※)調整用のため機械により数量異なります。